

SOINS & MAINTENANCE >>

1. Pour nettoyer l' « Habitat », retirer le tissu du cadre, et laver à la main, NE PAS laver à la machine.
2. Suspender le tissu et laisser sécher à l'air, garder hors de la lumière du soleil.
3. Ne pas ranger l'«Habitat» lorsqu'il est humide.
4. Ne pas utiliser d'eau de Javel sur l' «Habitat».
5. Il peut être dangereux d'utiliser des accessoires autres que ceux approuvées par le constructeur ou le distributeur.
6. Il peut être dangereux d'utiliser des pièces de rechange autres que celles fournies ou approuvées par le constructeur ou le distributeur.
7. Si vous avez une quelconque question concernant le produit, merci de contacter Guzzie and Guss au 1-888-597-0992, ou en ligne à www.guzzieandguss.com. Nous vous apporterons le meilleur support client.

ENREGISTREMENT ET GARANTIE DU PRODUIT >>

L' « Habitat » est couverte par une Garantie Limitée d'une durée de 1 an à partir de la date d'achat inscrite sur le reçu, contre les défauts de fabrication ou de main d'œuvre.

Pour enregistrement vous pouvez soumettre en ligne @ www.guzzieandguss.com
Ou poster à l'adresse indiquée.

Information de contact :

Peter John M. Distributions
#114 - 6951 - 72 street Delta, BC
Canada V4G 0A2

info@guzzieandguss.com

Tel 1-888-597-0992

Fax 1-604-940-4462

HABITAT
Manuel d'utilisation

guzzie+GUSS®

Habitat



Veuillez lire ce manuel d'instruction soigneusement avant d'employer ce produit. Soyez sûr de sauver ces instructions pour la future référence.

INTRODUCTION >>

Guzzie+Guss est commis à rendre la vie des enfants et parents sécuritaire, facile et pratique. Nous aimerions vous remercier pour l'achat de cet excitant produit. Il est important que vous lisiez et suiviez les instructions de ce manuel de façon attentive. S'il vous plait assurez vous que toutes les pièces sont bien attachées et que les pièces mobiles s'ajustent correctement. S'il vous plait faites attention au mécanisme d'ouverture et de fermeture. Lire toutes les mises en garde et les étapes de sécurité avant l'utilisation.

IMPORTANT >>

Après avoir entièrement lu et suivi les instructions de ce manuel, s'il vous plait ranger votre manuel d'instruction dans un endroit sécuritaire pour un usage futur. Si le produit que vous avez reçu fonctionne de façon différente des instructions incluses avec ce produit, s'il vous plait contacter Guzzie + Guss par internet à l'adresse info@guzzieandguss.com. Là, vous obtiendrez le manuel le plus à jour concernant votre nouveau parc du bébé.

PIECES COMPRISES >>

- 1) Parc pour bébé
- 2) Matelas
- 3) Protection pour insecte
- 4) Sac de transport
- 5) Mode d'emploi



MANUEL D'UTILISATION >>

Commencez par retirer l'Habitat du sac de transport à fermeture-éclair.

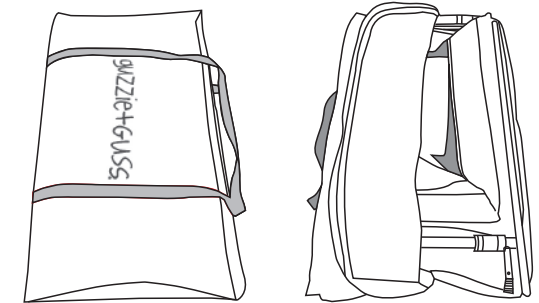

Ouvrez le cadre puis s'assurer qu'il soit verrouillé.

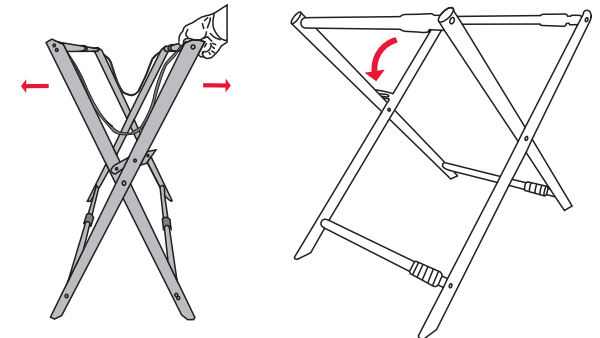

Veillez ensuite tourner l'Habitat sur le côté et l'étirer dans sa longueur jusqu'à ce que les clics du cadre se verrouillent, en s'assurant que les 4 rails soient correctement verrouillés en position ouverte (vous entendrez 4 clics).

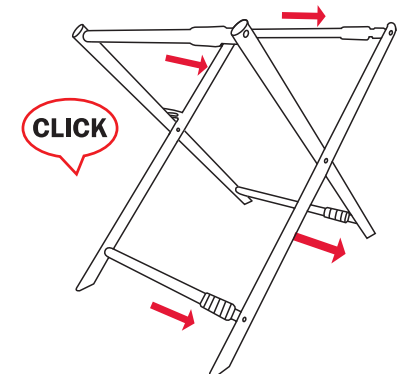

Veillez-vous assurer qu'il soit complètement ouvert et verrouillé.

Placez le tissu à l'intérieur du cadre, en veillant à placer les côtés court sur les côtés correspondants de l'armature.

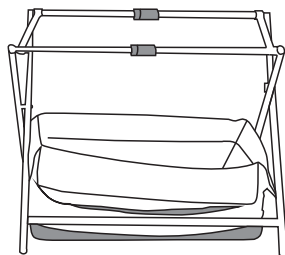

Placer le rabat en tissu au-dessus de l'armature; localiser la fermeture-éclair sur la face inférieure du volet, et fermer la fermeture-éclair avec le côté correspondant de la toile. Répéter l'opération sur les trois autres côtés.

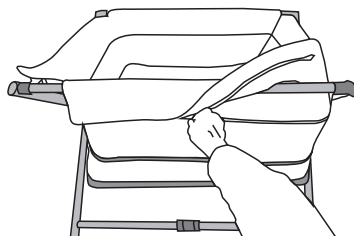

Le couffin devrait être au plus haut niveau. Veuillez vous assurer que les fermetures éclair soient entièrement fermées avant de placer le matelas.

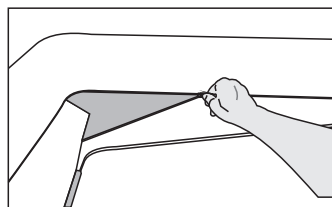

Placez le matelas dans le couffin. Assurez-vous que le matelas soit placé avec le côté dur vers le bas, et assurez-vous qu'il soit bien positionné dans le couffin.

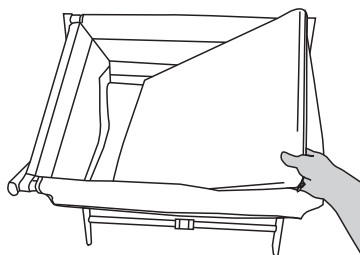

AVERTISSEMENT: Veuillez ne pas ajuster les niveaux de l'Habitat avec votre enfant intérieur.

Abaisser le niveau du matelas Vous trouverez à l'intérieur et l'extérieur du parc une fermeture éclair autour de l'Habitat. Pour baisser le niveau du matelas, il vous suffit d'ouvrir la fermeture-éclair intérieure et extérieure, et le niveau se mettra au plus bas.

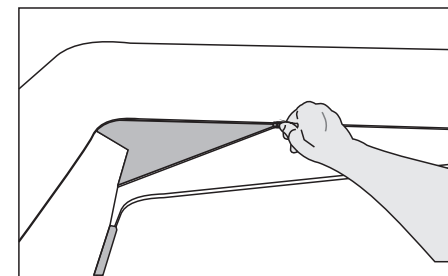

MISE EN GARDE: Veuillez ne pas déplacer l'Habitat lorsque votre enfant est à l'intérieur

MISE EN GARDE: Ne pas utiliser l'Habitat avec seulement une fermeture éclair

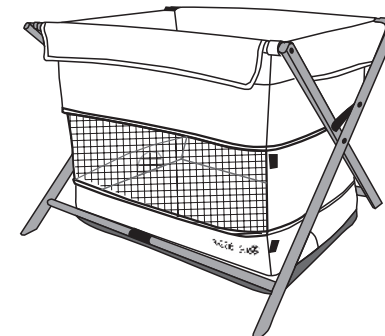
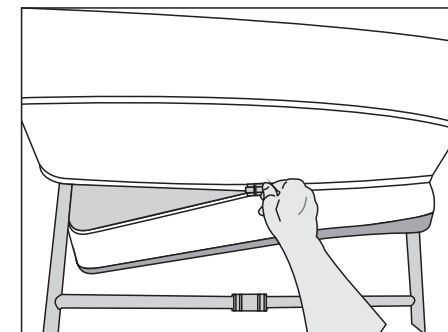

Poids et taille maximum:

- Zippé (position couffin): 20 livres max (9 kg) et/ou l'enfant est capable de se retourner sur lui-même.
- Dézippé (position parc): 30 livres max (13,5 kg) et/ou 35 pouces (90cm) et/ou l'enfant est capable de sortir du parc.

Utilisation de la moustiquaire

la moustiquaire est dotée d'élastiques aux quatre coins, placez la à chaque coin correspondant, et étirez la moustiquaire sur les 4 coins.

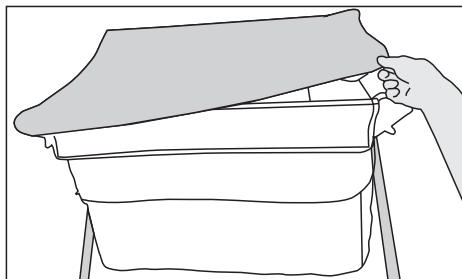

Plier l'Habitat

Attention: Veuillez retirer votre enfant avant de tenter de plier l'Habitat

D'abord retirez le matelas. Pour plier le châssis, vous trouverez un levier au milieu des 2 glissières supérieures, tirez sur ceux-ci. Vous trouverez sur les 2 glissières inférieures, ces mêmes leviers, tirez sur ceux-ci aussi.

Maintenant libérer la sécurité au centre de la croix du cadre.

Vous pouvez maintenant faire glisser le cadre vers le bas, et le plier. Vous pouvez ensuite ranger le châssis plié dans le sac de transport avec le matelas et la moustiquaire.

Votre guzzie+Guss à une garantie limitée pour tout défaut de fabrication pour une période de 1 an à compter de la date d'achat lorsqu' utilisée normalement et en conformité avec les instructions de fonctionnement. La garantie n'est pas transférable et n'est valide que pour le propriétaire d'origine. Cette garantie n'est valable que si est fournie une preuve d'achat valide d'une guzzie+Guss par un détaillant autorisé, veuillez conserver une preuve d'achat pour la garantie.

La garantie est valable uniquement dans le pays d'achat. Cette garantie est soumise aux conditions énoncées par le pays dans lequel il a été acheté, les conditions peuvent varier. Guzzie+Guss n'expédiera pas de pièces de rechange ou de réparation hors du pays d'achat d'origine.

Guzzie+Guss effectuera les réparations ou enverra les pièces de rechange dans les conditions déterminées par guzzie+Guss ou redirigera vers un service de réparation agréés travaillant pour le compte de guzzie+Guss. Guzzie+Guss se réserve le droit d'échanger une pièce ou le produit avec une pièce de rechange ou le produit entier. Certaines pièces peuvent être remplacées par des nouvelles pièces d'un modèle plus récent car le produit peut être améliorée au fil du temps.

Veuillez noter qu' un problème n'est pas toujours couvert par la garantie si:

- Le problème est causé par une mauvaise utilisation ou un mauvais entretien. Veuillez vous référer à vos instructions pour des conseils d'utilisation et d'entretien de la poussette.
- Les dommages sont causés par une mauvaise installation des pièces et accessoires guzzie+Guss.
- Les dommages sont causés par la corrosion causée par un manque d'entretien.
- Les dommages sont causés par l'usure normale, qui est causée par un usage quotidien.
- Les dommages sont causés par l'intensité du soleil, la sueur, les détergents, le stockage dans des endroits humide ou des lavages fréquents.
- Des réparations ou des modifications sont effectuées par des tiers.
- L'article a été acheté auprès d'un revendeur non agréé.
- L'article a été acheté d'occasion
- L'article a été endommagé à la suite d'un accident par une compagnie aérienne ou de fret.

Guzzie+Guss se réserve le droit de déterminer si les conditions de garantie sont remplies

AVERTISSEMENTS >>

S'il vous plaît noter les points suivants pour garantir une utilisation en toute sécurité de votre parc

- Lire et comprendre ces instructions avant d'utiliser ce produit .
- Ne pas utiliser ce produit si vous ne pouvez pas comprendre les instructions qui l'accompagnent.
- Pour garantir une utilisation correcte, rangez ce manuel dans un endroit pratique afin qu'il puisse être souvent consulté.
- Ne pas suivre les mises en garde et instructions peut entraîner des blessures graves ou la mort .
- **DANGER D'ASPHYXIE** les nourrissons peuvent s'étouffer : Sur un matelas mou, NE JAMAIS ajouter de matelas, oreiller, couette, ou rembourrage. Utilisez uniquement le matelas fourni par le fabricant.
- Pour réduire le risque de SMSN , les pédiatres recommandent que les enfants en bonne santé soient placés sur le dos pour dormir, sauf avis contraire de votre médecin .
- Si un drap est utilisé avec le matelas, utilisez seulement celui fourni par le fabricant du couffin ou du berceau ou un spécifiquement conçu pour s'adapter à la dimension du matelas du couffin ou du berceau .
- Gardez l' "Habitat" loin des escaliers, des portes, des fenêtres , des tables basses , des plantes , des lampes , des téléviseurs et des poêles à bois , cheminées ou radiateurs.
- Les cordes peuvent causer l'étranglement! Ne jamais placer d' objets avec une corde autour du cou d'un enfant comme les cordons de capuches ou de tétines. Ne jamais suspendre de ficelles sur le produit ou attacher de ficelles aux jouets.
- Gardez les cordons de stores et de rideaux hors de portée des bébés et des jeunes enfants.
- Ne pas placer ce berceau près d'une fenêtre ou d' une porte-fenêtre où un enfant pourrait atteindre le cordon d'un store ou d'un rideau et s'étrangler.
- Ne laissez pas les enfants grimper sur l' Habitat.
- Ne jamais utiliser de sacs en plastique ou autre emballage plastique pour couvrir le matelas. Ils pourraient causer un étouffement.
- Ne pas utiliser ce produit sur des surfaces élevées telles que les tables, les chaises ou les comptoirs.

AVERTISSEMENTS >>

(continue)

S'il vous plaît noter les points suivants pour garantir une utilisation en toute sécurité de votre parc

- Danger de chute:lorsque l'enfant bouge, il peut rendre l' "Habitat" instable Utiliser uniquement sur le sol. Ne jamais utiliser sur une surface élevée.
- Pour éviter tout emprisonnement ou de pincement , ne pas démonter ou assembler lorsque l'enfant est dans ou à portée de l' Habitat .
- N'utilisez que des accessoires et pièces de rechange approuvées par guzzie + Guss
- Ne pas utiliser ce produit si il y a des pièces cassées ou manquantes.
- Vérifiez régulièrement cette nacelle avant de l'utiliser et ne pas l'utiliser si des pièces sont manquantes ou desserrées ou s'il y a des signes de dommages . Ne pas substituer les pièces .Contactez le fabricant si des pièces de rechange ou des instructions supplémentaires sont nécessaires.
- Ne pas attacher d' accessoires à l' "Habitat" qui n'ont pas été fournis par guzzie+Guss
- Cessez d'utiliser le produit lorsque l'enfant est capable de sortir ou atteint la hauteur de 35 po(890mm).
- Ne pas utiliser ce berceau pour un enfant qui peut rouler sur lui-même ou qui a atteint la limite de poids recommandée par le fabricant.
- L'enfant peut être piégé et mourir quand un filet improvisé ou un couvercle sont placés sur le dessus du produit. Ne jamais ajouter d'articles qui confindraient l'enfant dans le produit .
- Lorsque l'enfant est capable de se mettre debout, ajuster le matelas à la position la plus basse et enlever tout jouet ou autres objets qui pourraient servir de marches pour grimper.
- Utilisez un matelas qui n'est pas plus épais que 3, 8 cm et est d'une taille telle que,lorsqu'il est poussé fermement contre n'importe quel côté de la nacelle, il ne laisse pas d'écart de plus de 3 cm entre le matelas et le côté du couffin.
- Les enfants peuvent s'étouffer sur un matelas mou. Ne placez pas d' oreillers, édredons ou de matelas mous dans ce berceau.
- Ne jamais placer un enfant sous la couchette
- Vous êtes responsable d'assurer la surveillance de l'enfant lorsque vous utilisez votre berceau.