

SOINS & MAINTENANCE >>

1. ATTENTION. Vérifiez les rivets, boulons et écrous, freins et accessoires minutieusement avant d'utiliser cette poussette.
2. ATTENTION. Arrêtez d'utiliser ce produit s'il y a un quelconque dommage ou pièces cassées.
3. Lubrifiez toutes les pièces mobiles et jonctions avec un spray lubrifiant pénétrant, de temps en temps.
4. Retirez le logement de roues avant et arrière puis nettoyez minutieusement de temps en temps.
5. Nettoyez le châssis de la poussette en essuyant avec un chiffon humide et séchez pour éviter la rouille.
6. Toujours sécher votre poussette après l'avoir utilisé sous la pluie ou en hiver, en s'assurant que le sel soit retiré du châssis et des joints. Laissez la poussette sécher dans un endroit ouvert, chaud et ventilé.
7. Ne pas laisser votre poussette dehors dans un climat humide car le tissu pourrait moisir.
8. Nettoyer le tissu en utilisant un détergent doux dans de l'eau tiède uniquement. NE PAS laver en machine. Etendre dans un endroit ventilé pour sécher. NE PAS sécher en machine.
9. Si vous avez une quelconque question concernant le produit, merci de contacter Guzzie and Guss au 1-888-597-0992, ou en ligne à www.guzzieandguss.com. Nous vous apporterons le meilleur support client.
10. Il peut être dangereux d'utiliser des accessoires autres que ceux approuvés par le constructeur ou le distributeur.
11. Il peut être dangereux d'utiliser des pièces de rechange autres que celles fournies ou approuvées par le constructeur ou le distributeur.

ENREGISTREMENT ET GARANTIE DU PRODUIT >>

La G+G103 Pender est couverte par une Garantie Limitée d'une durée de 1 an à partir de la date d'achat inscrite sur le reçu, contre tout défaut de fabrication ou de main d'œuvre.

Pour enregistrement vous pouvez soumettre en ligne @ www.guzzieandguss.com
Ou poster à l'adresse indiquée.

guzzie + Guss
#114 - 6951 - 72nd street, Delta, BC
Canada V4G 0A2

info@guzzieandguss.com
North America: 1-888-597-0992
Phone 1-604-940-9990
Fax: 1-604-940-4462

G+G103 PENDER
Manuel d'instruction

guzzie+GUSS®

Pender **G+G103**



Veuillez lire ce manuel d'instruction soigneusement avant d'utiliser ce produit.
Soyez sûr de garder ces instructions pour future référence.

INTRODUCTION >>

Introduction

Guzzie+Guss s'est engagé à rendre la vie des enfants et des parents sécuritaire, facile et pratique. Nous aimerions vous remercier pour l'achat de ce produit. Il est important que vous lisiez et suiviez les instructions de ce manuel attentivement. Veuillez-vous assurer que toutes les pièces sont bien attachées et que les pièces mobiles s'ajustent correctement. Veuillez faire attention au mécanisme d'ouverture et de fermeture. Lire toutes les mises en garde et les étapes de sécurité avant l'utilisation.

IMPORTANT >>

Après avoir lu et suivi entièrement les instructions de ce manuel, veuillez le garder dans pour un usage futur. Si le produit que vous avez reçu fonctionne de façon différente des instructions incluses avec ce produit, contacter guzzie+Guss par internet à l'adresse info@guzzieandguss.com. Là, vous obtiendrez le manuel le plus à jour concernant votre nouvelle poussette Pender. Veuillez avoir en main le numéro d'enregistrement et la date de fabrication, ces informations seront trouvées sur le châssis de votre poussette.

PIÈCES COMPRISES >>

- 1) Le châssis de la poussette, comprenant le tissu du siège et un panier de rangement attaché.
- 2) La capote et le rabat arrière.
- 3) 2 roues arrière (attachées au châssis) + 2 roues avant
- 4) Sangle de transport (attachée au châssis)
- 5) Sangle pour siège-auto

AVERTISSEMENT >>

Veuillez noter ce qui suit pour assurer un usage sécuritaire de votre poussette

- . Lisez et assurez-vous de comprendre les instructions avant d'utiliser ce produit.
- . Ne jamais laisser l'enfant sans surveillance dans la poussette
- . Pour un usage correct, rangez ce guide d'utilisation dans un endroit pratique pour qu'il puisse être consulté régulièrement. Ne pas suivre toutes les mises en garde et instructions peut résulter à de graves blessures ou la mort.
- . ATTENTION : Pour éviter les pincements de doigt, des précautions doivent être prises lorsque vous pliez et dépliez la poussette.
- . Cette poussette est conçue pour un enfant.
- . Assurez-vous que les bras de l'enfant soient hors de portée lorsque vous ajustez le siège – dossier vers le haut ou le bas.
- . Les enfants peuvent glisser le long du siège et s'étrangler. Ne jamais avoir le siège en position inclinée à moins d'utiliser le harnais en 5 points.
- . Evitez les blessures causées par des chutes. Toujours utiliser le harnais en 5 points pour sécuriser l'enfant.
- . Ne pas utiliser cette poussette avec un enfant pesant plus de 55lbs (25Kg)
- . Ne pas utiliser la poussette avec un enfant mesurant plus de 44 pouces (111.8 cm)
- . Ne pas surcharger le panier-Le poids maximum dans le panier est de 8lbs (3.5kg). Surcharger le panier peut rendre la poussette instable.
- . Toujours s'assurer que la poussette est complètement ouverte et verrouillée avant de l'utiliser.
- . L'assemblage de cette poussette doit être fait uniquement par un adulte.
- . N'accrochez pas et ne placez pas d'objet sur la poignée ou le châssis de la poussette sauf si approuvé par guzzie+Guss. Ils peuvent rendre la poussette instable.
- . Ne laissez pas d'enfant grimper ou jouer sur/avec la poussette.
- . Ne jamais utiliser la poussette sur des escaliers classique ou mécanique.
- . ATTENTION : Ne jamais laisser l'enfant se tenir debout dans la poussette.
- . Pour éviter les pincements, ne pas plier ou déplier la poussette lorsque l'enfant est dans ou à porté de la poussette.
- . Utilisez cette poussette uniquement sur des surfaces planes tels que des trottoirs et des routes, et à une vitesse de marche.
- . La poussette est conçue pour être utilisée à une vitesse de marche uniquement. Ne pas utiliser en courant, patinant ...
- . Toujours enclencher le frein lorsque la poussette n'est pas en mouvement.
- . Utilisez uniquement des accessoires et pièces détachées approuvées par Guzzie+Guss.
- . Ne pas utiliser cette poussette si des pièces sont cassées ou manquantes.
- . Lorsque la poussette n'est pas utilisée, veuillez la ranger dans un endroit sec et ombragé.
- . La poussette n'est pas un jouet, ne laissez pas d'enfant jouer avec.

CONSIGNES D'ASSEMBLAGE >>

Ouverture du châssis

En ayant le châssis allongé sur le sol avec les poignées orientées vers le bas, vous trouverez un levier sur le côté droit du châssis. Écartez le levier du châssis et soulevez les poignées avec votre autre main.

Soulevez la poussette du sol laissant l'avant du châssis tomber à l'écart des poignées.

Le châssis commencera à s'ouvrir. En tenant les poignées, placez votre pied sur le bouton noir au centre de l'arrière du châssis. Le fait d'appuyer vers le bas avec votre pied ouvrira complètement le châssis et le verrouillera en position ouverte.

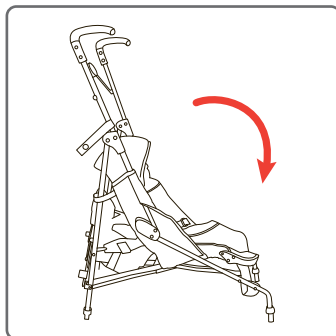
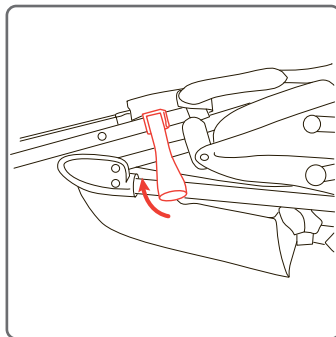

Attachement des roues au châssis

NOTEZ : Vous devriez lubrifier les roues avant de les installer. Utilisez un lubrifiant à base d'huile, et assurez vous de lubrifier la tige ainsi que les cylindres de roues.

1. Pour installer les roues avant, allongez la poussette sur son dos avec les roues arrière contre le sol. Il n'y a pas de droite ou de gauche, les deux jeux se monteront des deux côtés.

2. Coulissez le cylindre de logement de roue avant sur la tige avant du châssis de la poussette. Poussez le cylindre vers le haut jusqu'à ce qu'il se clique en place. Répétez la même procédure de l'autre côté.

3. Pour retirer le logement de roue avant, cherchez le bouton de déverrouillage sur le bas du cylindre de logement de roue avant. En pinçant les 2 languettes, coulissez le cylindre de logement de roue avant hors de la tige.

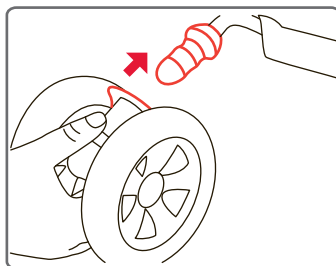

Attacher la Capote

1. Sur les deux côtés du châssis de la poussette vous trouverez une fixation rainurée rectangulaire. Coulissez la charnière de la capote sur l'une de ces fixations (du haut vers le bas). Assurez vous de pousser suffisamment pour que la charnière soit entièrement placée sur la fixation. (Vous sentirez un « clic » lorsque ceci a été complété)
Répétez de l'autre côté.

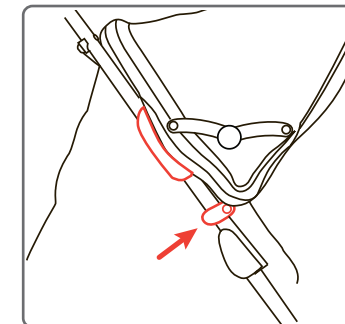

2. Juste au-dessus de la charnière, sur les deux côtés du cadre de la poussette, vous trouverez un rabat de tissu avec du Velcro sur l'intérieur, ceci s'attachera au tissu du siège.

3. Sur l'arrière du rabat de la capote, vous trouverez 2 boutons-pression, ceux-ci coïncident avec 2 bouton-pression sur l'arrière du siège.

Pour retirer la capote

Détachez le velcro du tissu du siège et retirez les charnières des fixations en les coulisant vers le haut. Puis défaire les 2 boutons-pression sur l'arrière du siège.

La poussette Guzzie+Guss Pender a été équipé avec une extension dépliable sur l'avant de la capote, vous pouvez la sortir ou la replier sur l'intérieur de la capote pour la ranger.

UTILISER VOTRE POUSSETTE >>

Pliage de la poussette

Premièrement repliez les barres de tension de chaque côté de la capote, et pliez la capote.

Pour plier la poussette, commencez par soulever avec votre pied le bouton noir sur lequel vous avez appuyé pour ouvrir la poussette.

Ensuite, avec votre pied, appuyez légèrement sur la pédale noire située à droite à mi-hauteur du montant arrière droit du châssis, tout en poussant les poignées vers les roues avant.

Poussez les poignées vers l'avant jusqu'à ce qu'elles soient contre les roues avant. Le verrou de fermeture sur le côté s'engagera automatiquement.

La poussette est équipée d'une sangle de transport pour l'épaule et d'une poignée située sur le côté droit.

Pousser la poussette

1. Les roues avant pivotantes peuvent être verrouillées en position stationnaire (pour qu'elles ne pivotent pas). Vous trouverez une languette levier noir sur le dessus de chaque logement de roue avant. Levez pour engager le mécanisme de verrouillage.

2. Les roues arrière sont équipées d'un système de frein qui est attaché au logement de roue arrière et visible derrière les roues. Chaque frein fonctionne indépendamment. Pour engager le frein, appuyez sur la pédale noire derrière chaque roue arrière. Toujours enclencher les freins des deux roues.

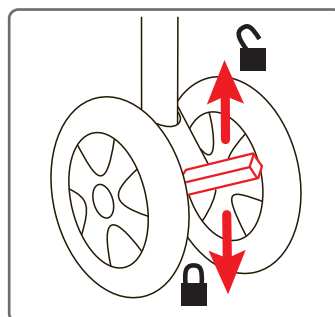
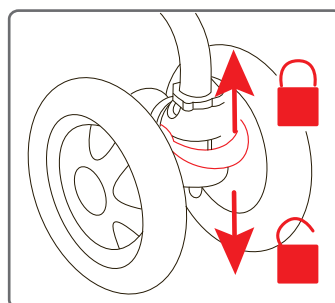
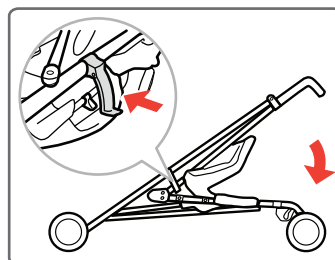
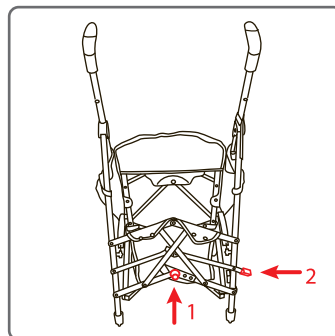

Incliner le siège

De chaque côté de la poussette, derrière le dossier du siège, vous trouverez deux poignées. Soulever les deux glissières permettra au siège de s'incliner. Assurez-vous que le siège est dans la même position des deux côtés, sinon le siège sera de travers.

Pour relever le dossier du siège, poussez sur l'arrière du siège en vous arrêtant à la position désirée.

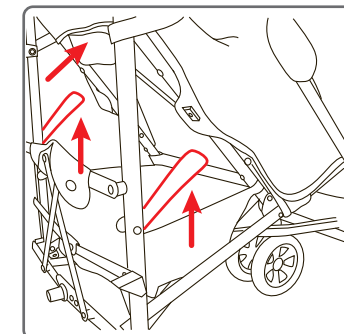

Utiliser le harnais de sécurité

Harnais de sécurité : La poussette Pender est équipée d'un harnais de sécurité en 5 points qui doit être utilisé à chaque fois qu'un enfant est assis dans la poussette. La sangle de taille et les 2 sangles d'épaule sont ajustables pour correctement s'adapter à l'enfant utilisant la poussette. Insérez les deux connecteurs de la sangle de taille dans la boucle de l'entre-jambe.

Le harnais des épaules est ajustable en hauteur et peut être réglé en défilant la sangle d'épaule de sa position actuelle et en la renfilant dans la boucle de positionnement de la ceinture d'épaule à la hauteur désirée. La longueur des sangles d'épaule peut aussi être ajustée en glissant la boucle sur chaque sangle.

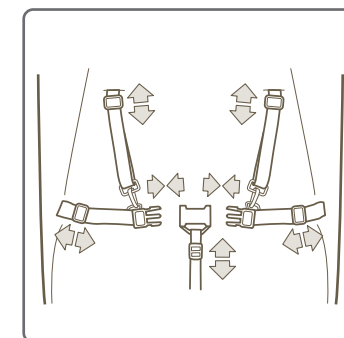

▲ **MISE EN GARDE** : Toujours attacher le harnais en 5 points de façon sécuritaire et correctement autour du corps de l'enfant lorsqu'il est assis dans la poussette.

▲ **MISE EN GARDE** : Ne jamais laisser l'enfant sans surveillance lorsqu'il est assis dans la poussette.

Utiliser le Repose-Jambes Ajustable

Utiliser le repose-jambes ajustable : Vous trouverez un bouton sur chaque côté du dessus du repose-jambes. Lorsque les boutons sont enfoncés, le repose-jambes peut être ajusté vers le haut ou le bas à la position désirée.

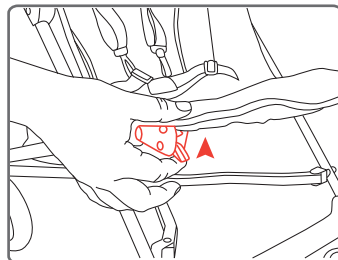

“Clôturer” le siège:

La poussette Pender vous permet de “clôturer” le siège. Soulevez le repose-jambes jusqu’à ce qu’il soit élevé. Vous trouverez un rabat de tissu de chaque côté en dessous de celui-ci. Sur l’extérieur de chaque côté du siège, vous trouverez une bande Velcro où le rabat doit être attaché. Même dans cette configuration, le harnais de sécurité doit être utilisé.

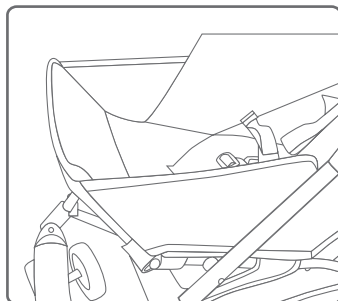

Compatibilité sièges auto:

La Pender a la possibilité d'adapter un siège auto pour bébé (certains modèles peuvent ne pas fonctionner).

D'abord, vous devez accrocher les sangles de sécurité aux deux anneaux en forme de “D” situés de chaque côté du siège au niveau de la ceinture. Ensuite, vous devez soulever le repose-pied à 90 degrés et fermer chaque côté du siège à l'aide du velcro.

Placez votre siège auto face vers les poignées, et reposant sur le repose-pied.

Veillez à ce qu’il soit bien sur le châssis de la poussette. Connectez les sangles par-dessus le siège auto, en vous assurant de les faire passer dans les fentes du siège auto.

Ajustez les sangles jusqu’à ce qu’elles soient bien serrées sur le siège et qu’il n’y ait pas de mouvement de votre siège auto.



MISE EN GARDE : assurez-vous que lorsque vous utilisez cette fonction, l'enfant soit toujours attaché dans le siège auto à harnais 5 points

EQUIPEMENT OPTIONNEL >>

Planche à Roulette Universelle

La Planche à roulette guzzie+Guss s'accroche derrière la plupart des poussettes grâce à son attache universelle et vous permettra de transporter un autre enfant en toute simplicité

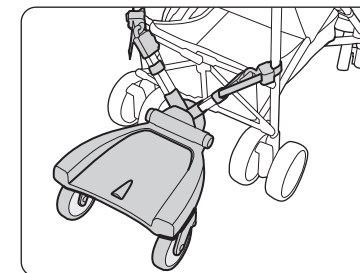

Porte-Gobelet Universel

Le porte-gobelet universel guzzie+Guss vous permettra d'emmener votre boisson favorite où que vous alliez et grâce à son attache universelle il s'adaptera sur toutes les poussettes.

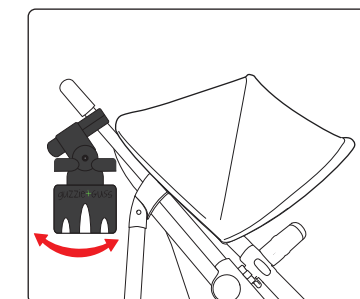

La Housse Anti-Pluie Universelle

Guzzie+Guss a conçu la housse anti-pluie universelle pour poussette parapluie afin de faciliter la vie des parents. En effet, la fermeture éclair frontale, permet aux parents de retirer facilement bébé sans avoir à retirer la housse anti-pluie de la poussette.



Garantie Limitée >>

Votre guzzie+Guss a une garantie limitée pour tout défaut de fabrication pour une période de 1 an à compter de la date d'achat lorsqu' utilisée normalement et en conformité avec les instructions de fonctionnement. La garantie n'est pas transférable et n'est valide que pour le propriétaire d'origine. Cette garantie n'est valable que si est fournie une preuve d'achat valide d'une guzzie+Guss par un détaillant autorisé, veuillez conserver une preuve d'achat pour la garantie.

La garantie est valable uniquement dans le pays d'achat. Cette garantie est soumise aux conditions énoncées par le pays dans lequel il a été acheté, les conditions peuvent varier. Guzzie+Guss n'expédiera pas de pièces de rechange ou de réparation hors du pays d'achat d'origine.

Guzzie+Guss effectuera les réparations ou enverra les pièces de rechange dans les conditions déterminées par guzzie+Guss ou redirigera vers un service de réparation agréés travaillant pour le compte de guzzie+Guss. Guzzie+Guss se réserve le droit d'échanger une pièce ou le produit avec une pièce de rechange ou le produit entier. Certaines pièces peuvent être remplacées par des nouvelles pièces d'un modèle plus récent car le produit peut être améliorée au fil du temps.

Veuillez noter qu' un problème n'est pas toujours couvert par la garantie si:

- Le problème est causé par une mauvaise utilisation ou un mauvais entretien. Veuillez vous référer à vos instructions pour des conseils d'utilisation et d'entretien de la poussette.
- Les dommages sont causés par une mauvaise installation des pièces et accessoires guzzie+Guss.
- Les dommages sont causés par la corrosion causée par un manque d'entretien.
- Les dommages sont causés par l'usure normale, qui est causée par un usage quotidien.
- Les dommages sont causés par l'intensité du soleil, la sueur, les détergents, le stockage dans des endroits humide ou des lavages fréquents.
- Des réparations ou des modifications sont effectuées par des tiers.
- L'article a été acheté auprès d'un revendeur non agréé.
- L'article a été acheté d'occasion
- L'article a été endommagé à la suite d'un accident par une compagnie aérienne ou de fret.

Guzzie+Guss se réserve le droit de déterminer si les conditions de garantie sont remplies