

SOINS & MAINTENANCE >>

1. ATTENTION. Vérifiez les rivets, boulons et écrous, freins et accessoires rigoureusement avant d'utiliser cette bascule.
2. ATTENTION. Arrêtez d'utiliser ce produit s'il y a un quelconque dommage ou pièces cassées.
3. Lubrifiez toutes les pièces mobiles et jonctions avec un spray lubrifiant pénétrant, de temps en temps.
4. Nettoyer le tissu en utilisant un détergent doux dans de l'eau tiède uniquement. NE PAS laver en machine. Etendre dans un endroit ventilé pour sécher. NE PAS sécher en machine.
5. Pour prévenir la moisissure, toujours laisser le tissu sécher **COMPLETEMENT** avant le rangement.
6. Il peut être dangereux d'utiliser des accessoires autres que ceux approuvés par le constructeur ou le distributeur.
Il peut être dangereux d'utiliser des pièces de rechange autres que celles fournies ou approuvées par le constructeur ou le distributeur.
7. Si vous avez une quelconque question concernant le produit, merci de contacter Guzzie and Guss au 1-888-597-0992, ou en ligne à www.guzzieandguss.com. Nous vous apporterons le meilleur support client.

ENREGISTREMENT ET GARANTIE DE PRODUIT >>

La G+G 401 Rock est couverte par une Garantie Limitée d'une durée de 1 an à partir de la date d'achat inscrite sur le reçu, contre tout défaut de fabrication ou de main d'œuvre.

Pour Enregistrement: soumettre en ligne @ www.guzzieandguss.com
Ou poster à l'adresse indiquée.

Pour Information:
Peter John M. Distribution Inc.
88 SW Marine Drive, Vancouver, BC
Canada V5X 2R1
www.pjmdistribution.com
CANADA: 1-888-597-0992
Fax 1-604-324-2876

G+G401 ROCK
manuel d'instructions

guzzie+GUSS®

G+G401 Rock

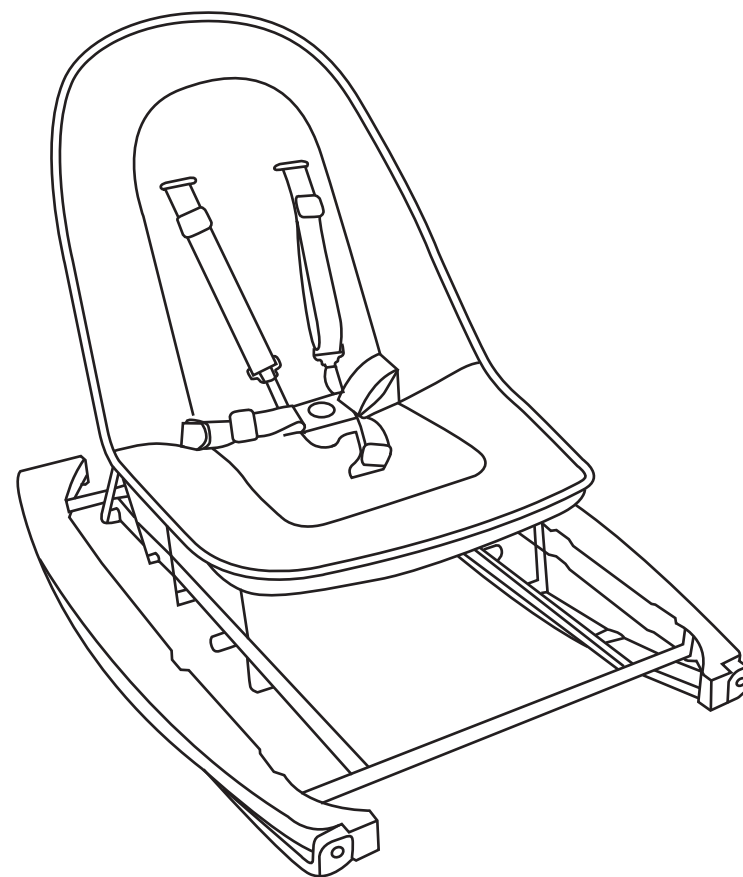

Veuillez lire ce manuel attentivement avant d'utiliser ce produit. Assurez-vous d'enregistrer ces instructions pour référence future.

INTRODUCTION >>

Guzzie+Guss s'est engagé à rendre la vie des enfants et parents sécuritaire, facile et pratique. Nous aimerions vous remercier pour l'achat de cet excitant produit. Il est important que vous lisiez et suiviez les instructions de ce manuel de façon attentive. S'il vous plait assurez vous que toutes les pièces sont bien attachées et que les pièces mobiles s'ajustent correctement. S'il vous plait faites attention au mécanisme d'ouverture et de fermeture. Lire toutes les mises en garde et les étapes de sécurité avant l'utilisation.

IMPORTANT >>

Après avoir entièrement lu et suivi les instructions de ce manuel, s'il vous plait ranger votre manuel d'instruction dans un endroit sécuritaire pour un usage futur. Si le produit que vous avez reçu fonctionne de façon différente des instructions incluses avec ce produit, s'il vous plait contacter Guzzie + Guss par internet à l'adresse info@guzzieandguss.com. Là, vous obtiendrez le manuel le plus à jour concernant la G+G 401 Rock. Veuillez avoir en main le numéro d'enregistrement et la date de fabrication, ces informations seront trouvées sur le châssis de votre bascule.

AVERTISSEMENT >>

- ▲ Lisez et comprenez ces instructions avant d'utiliser ce produit.
- ▲ Ne jamais laisser l'enfant inattendu dans la bascule
- ▲ Pour assurer un usage correct, rangez ce guide d'utilisation dans un endroit pratique pour qu'il puisse être consulté régulièrement. Ne pas suivre tous les avertissements et instructions peut résulter à de graves blessures ou la mort.
- ▲ Garder la bascule à l'écart d'escaliers, de portes, de fenêtres, de tables basses, de plantes, de lampes, de TV, de cheminées ou de chauffages.
- ▲ Garder les rideaux et les ficelles hors de portée des bébés et des jeunes enfants.
- ▲ TOUJOURS utiliser la bascule sur le sol.
- ▲ AVERTISSEMENT! Pour éviter les pincements, des précautions doivent être prises lorsque vous pliez et dépliez la bascule
- ▲ Cette bascule est conçue pour un enfant.
- ▲ Assurez vous que les bras de l'enfant soient hors de portée lorsque vous ajustez le siège – dossier vers le haut ou le bas.
- ▲ Évitez les blessures causées par des chutes. Toujours utiliser le harnais en 5 points pour sécuriser l'enfant.
- ▲ NE PAS utiliser avec un enfant incapable de s'asseoir sans assistance.
- ▲ Assurez vous que le harnais en 5 points est ajusté correctement autour de votre enfant à tout moment.
- ▲ Ne pas utiliser cette bascule avec un enfant pesant plus de 28lbs (12.7Kg)
- ▲ Ne pas utiliser la bascule avec un enfant mesurant plus de 28 pouces (71cm)
- ▲ Ne laissez pas d'enfant grimper ou jouer sur/avec la bascule.
- ▲ Ne jamais utiliser la bascule sur des escaliers.
- ▲ Pour éviter les pincements, ne pas plier ou déplier la bascule lorsque l'enfant est dans ou à portée de la bascule.
- ▲ AVERTISSEMENT! L'activité de l'enfant peut déplacer la bascule, utiliser uniquement sur des surfaces nivelées.
- ▲ Ne pas utiliser cette bascule sur des surfaces élevées tels que des tables, chaises, ou comptoirs.
- ▲ Risque d'étouffements : Ne pas utiliser cette bascule sur des surfaces molles (Lit, Sofa, Coussin etc) car le siège pourrait se retourner et causer un étouffement.
- ▲ Ne pas utiliser cette bascule si des pièces sont cassées ou manquantes.
- ▲ La bascule n'est pas un jouet, ne laissez pas d'enfant jouer avec.
- ▲ Ne jamais ajuster la bascule lorsque votre enfant est assis dedans.
- ▲ Toujours s'assurer que les mécanismes d'ajustement du siège sont verrouillés en places de façon sécuritaire avant chaque utilisation.
- ▲ Ne pas attacher d'accessoires à la bascule s'ils n'ont pas été fournis par guzzie+Guss.
- ▲ AVERTISSEMENT! Ceci n'est pas un siège auto; ne pas l'utiliser dans une voiture, NE PAS utiliser cette bascule en tant que système de retenu pour bébé.

POUR ASSEMBLER >>

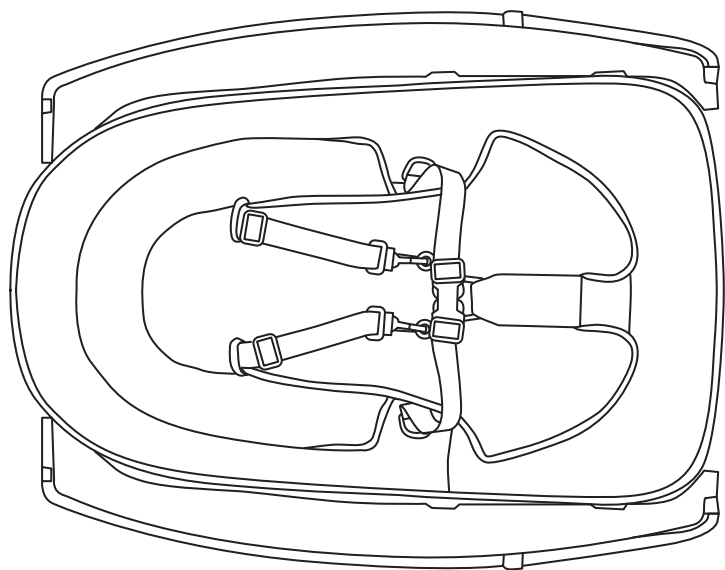

Retirez le Rock du plastique d'emballage, le Rock est fourni entièrement assemblé dans la boîte. Veuillez vous rappeler de disposer du plastique et de recycler le carton.

Avertissement : Le plastique n'est pas un jouet et peut faire suffoquer les enfants.

Utiliser le Rock

Sur le haut du siège, vous trouverez un levier; celui-ci est l'ajusteur d'inclinaison du siège. Soulevez ce levier et poussez le siège vers l'avant pour élever le siège. Pour incliner, soulevez le levier et tirez le siège vers le bas. Pour aplatir le Rock complètement, vous devez abaisser le siège au niveau le plus bas, puis trouvez la barre avec les encoches, soulevez pour laisser le siège s'aplatir.

Avertissement : toujours tester le siège, s'assurer qu'il est correctement placé à chaque position.

Pour autoriser le G+G 401 Rock à se balancer ; Il y a sur l'extérieur de la base noir plate 2 patins courbés, ceux-ci se rabaisseront sous le châssis pour autoriser la bascule à se balancer.

Pour remettre les patins en places pour l'empêcher de basculer, il y a des verrous coulissant sur le bout du châssis noir, coulisser le verrou au centre, et relever le patin, Répétez de l'autre côté. (voir image)

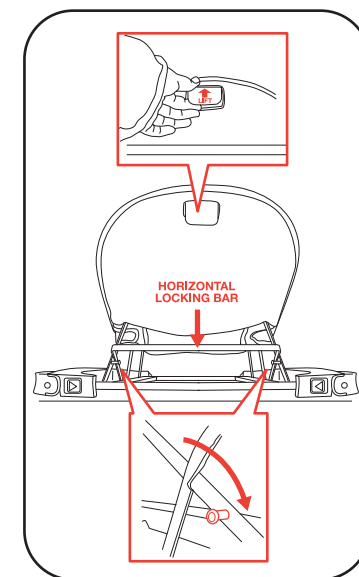

Il ya 4 positions pour le Rock d'être dans un tout; verticaux, 2 positions d'inclinaison, et un plat (position de rangement)

Sur le haut du siège, vous trouverez un levier; celui-ci est l'ajusteur d'inclinaison du siège. Soulevez ce levier et poussez le siège vers l'avant pour élever le siège. Pour incliner, soulevez le levier et tirez le siège vers le bas.

Pour aplatir le Rock complètement, vous devez abaisser le siège au niveau le plus bas, puis trouvez la barre avec les encoches, soulevez pour laisser le siège s'aplatir.

▲ Mise En Garde : toujours tester le siège, s'assurer qu'il est correctement placé à chaque position.

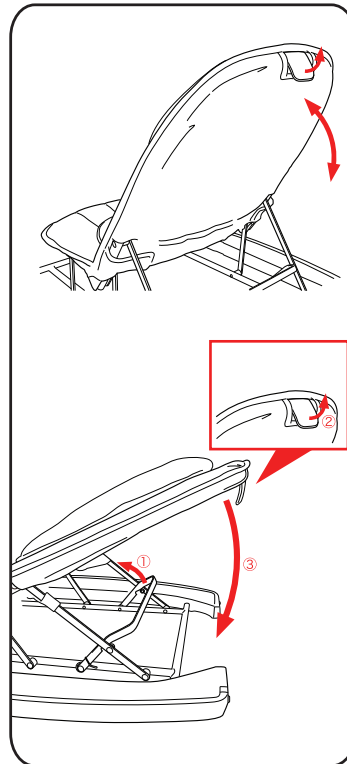

FERMER LE BASCULE >>

Pour aplatir le Rock complètement, vous devez abaisser le siège au niveau le plus bas, puis trouvez la barre avec les encoches, soulevez pour laisser le siège s'aplatir.

BALANCEMENT >>

Votre Rock peut être utilisé dans soit une position fixe ou à bascule.

Balancement position de:

Pour autoriser le G+G 401 Rock à se balancer ; Il y a sur l'extérieur de la base noir plate 2 patins courbés, ceux-ci se rabaisseront sous le châssis pour autoriser la bascule à se balancer. Pour remettre les patins en places pour l'empêcher de basculer, il y a des verrous coulissant sur le bout du châssis noir, coulisser le verrou au centre, et relever le patin, Répétez de l'autre coté. (voir image)

Position Stationnaire:

Pour permettre le pavé directionnel pour reposer à plat sur le sol dans une position stationnaire, inverser la plus haut Procédure.

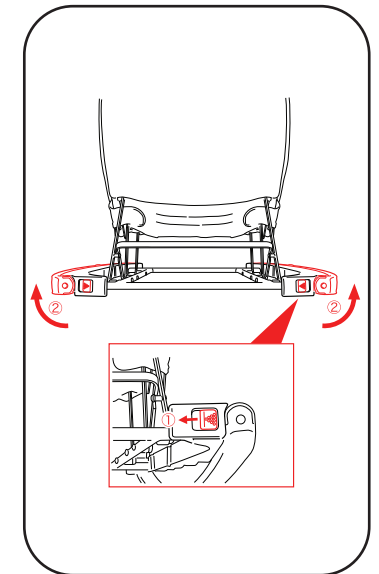

HARNAIS DE SÉCURITÉ >>

Harnais de sécurité

1. Libérez le harnais de sécurité en pinçant les deux dents de la boucle simultanément puis en retirant la boucle du loquet central.
2. Répétez sur l'autre boucle.

Le G+G 401 Rock est équipée d'un harnais ajustable en 5 points. Au niveau des épaules, le harnais est ajustable en 2 positions et peut être changé en décrochant le crochet de la sangle de taille puis en poussant la sangle d'épaule au travers du tissu du siège. Ensuite, enfiler dans une autre position. Répétez pour l'autre épaule.

La longueur de la sangle d'épaule peut aussi être ajustée en couissant la boucle d'ajustement sur chaque sangle d'épaule. Les ceintures de tailles sont ajustables en utilisant les boucles d'ajustement sur les sangles de taille.

Pour utiliser le harnais en 5 points, insérez les 2 dents dans la boucle d'entrejambe par la droite et par la gauche. Les sangles d'épaule n'ont pas besoin d'être détacher à chaque fois que l'enfant est placé ou retiré du siège.

AVERTISSEMENT : Toujours attacher le harnais en 5 points de façon sécuritaire lorsque l'enfant est assis dans le siège.

AVERTISSEMENT : Ne jamais laisser l'enfant inattendu dans la bascule.

