

## SOINS & MAINTENANCE >>

1. ATTENTION. Vérifiez les rivets, boulons et écrous, freins et accessoires rigoureusement avant d'utiliser cette poussette.
2. ATTENTION. Arrêtez d'utiliser ce produit s'il y a un quelconque dommage ou pièces cassées.
3. Lubrifiez toutes les pièces mobiles et jonctions avec un spray lubrifiant pénétrant, de temps en temps.
4. Retirez le logement des roues avant et arrière puis nettoyez rigoureusement de temps en temps.
5. Nettoyez le châssis de la poussette en essuyant avec un chiffon humide et séchez rigoureusement pour éviter la rouille.
6. Toujours sécher votre poussette après l'avoir utilisée sous la pluie ou en hiver, en s'assurant que le sel est retiré du châssis et joints. Laissez la poussette sécher dans un endroit ouvert, chaud et ventilé.
7. Ne pas laisser votre poussette dehors dans un climat humide car le tissu pourrait moisir.
8. Nettoyer le tissu en utilisant un détergent doux dans de l'eau tiède uniquement. NE PAS laver en machine. Etendre dans un endroit ventilé pour sécher. NE PAS sécher en machine.
9. Si vous avez une quelconque question concernant le produit, merci de contacter Guzzie and Guss au 1-888-597-0992, ou en ligne à [www.guzzieandguss.com](http://www.guzzieandguss.com). Nous vous apporterons le meilleur support client.
10. Il peut être dangereux d'utiliser des accessoires autres que ceux approuvés par le constructeur ou le distributeur.
11. Il peut être dangereux d'utiliser des pièces de rechange autres que celles fournies ou approuvées par le constructeur ou le distributeur.

## ENREGISTREMENT ET GARANTIE DU PRODUIT >>

La poussette Sparrow G+G 104 est couverte par une Garantie Limitée d'une durée de 1 an à partir de la date d'achat inscrite sur le reçu, contre les défauts de fabrication ou de main d'œuvre.

Pour enregistrement vous pouvez soumettre en ligne @ [www.guzzieandguss.com](http://www.guzzieandguss.com)  
Ou poster à l'adresse indiquée.

Information de contact :

Peter John M. Distribution Inc.  
88 SW Marine Drive, Vancouver, BC  
Canada V5X 2R1  
[www.pjmdistribution.com](http://www.pjmdistribution.com)  
CANADA: 1-888-597-0992  
Fax: 1-604-324-2876

G+G104 Poussette Sparrow  
Manuel d'Instruction

# guzzie+GUSS®

## G+G104 Poussette Sparrow



Veillez Lire ce manuel d'instruction soigneusement avant d'utiliser ce produit.  
Soyez sûr de garder ces instructions pour future référence.

## INTRODUCTION >>

### Introduction

Guzzie+Guss s'est engagé à rendre la vie des enfants et parents sécuritaire, facile et pratique. Nous aimerions vous remercier pour l'achat de cet excitant produit. Il est important que vous lisiez et suiviez les instructions de ce manuel de façon attentive. S'il vous plait assurez vous que toutes les pièces sont bien attachées et que les pièces mobiles s'ajustent correctement. S'il vous plait faites attention au mécanisme d'ouverture et de fermeture. Lire toutes les mises en garde et les étapes de sécurité avant l'utilisation.

## IMPORTANT >>

Après avoir entièrement lu et suivi les instructions de ce manuel, s'il vous plait ranger votre manuel d'instruction dans un endroit sécuritaire pour un usage futur. Si le produit que vous avez reçu fonctionne de façon différente des instructions incluses avec ce produit, s'il vous plait contacter Guzzie + Guss par internet à l'adresse [info@guzzieandguss.com](mailto:info@guzzieandguss.com). Là, vous obtiendrez le manuel le plus à jour concernant votre nouvelle poussette Sparrow G+G 104. Veuillez avoir en main le numéro d'enregistrement et la date de fabrication, ces informations seront trouvées sur le châssis de votre poussette.

## AVERTISSEMENT >>

- ▲ Lisez et comprenez ces instructions avant d'utiliser ce produit.
- ▲ Ne jamais laisser l'enfant inattendu dans la poussette
- ▲ Pour assurer un usage correct, rangez ce guide d'utilisation dans un endroit pratique pour qu'il puisse être consulté régulièrement. Ne pas suivre tous les avertissements et instructions peut résulter à de graves blessures ou la mort.
- ▲ ATTENTION : Pour éviter les pincements, des précautions doivent être prises lorsque vous pliez et dépliez la poussette.
- ▲ Cette poussette est conçue pour un enfant.
- ▲ Assurez vous que les bras de l'enfant soient hors de portée lorsque vous ajustez le siège – dossier vers le haut ou le bas.
- ▲ Evitez les blessures causées par des chutes. Toujours utiliser le harnais en 5 points pour sécuriser l'enfant.
- ▲ Ne pas utiliser cette poussette avec un enfant pesant plus de 50lbs (22.5Kg)
- ▲ Ne pas utiliser la poussette avec un enfant mesurant plus de 44 pouces (111.8 cm)  
Ne pas surcharger le panier-Le poids maximum dans le panier est de 8lbs (3.5kg).
- ▲ Surcharger le panier peut rendre la poussette instable.
- ▲ Toujours s'assurer que la poussette est complètement ouverte et verrouillée avant de l'utiliser.
- ▲ L'assemblage de cette poussette doit être fait uniquement par un adulte.
- ▲ N'accrochez pas et ne placez pas d'objet sur la poignée ou le châssis de la poussette à part ceux approuver par Guzzie+Guss. Ils peuvent rendre la poussette instable.
- ▲ Ne laissez pas d'enfant grimper ou jouer sur/avec la poussette.
- ▲ Ne jamais utiliser la poussette sur des escaliers classique ou mécanique.
- ▲ ATTENTION : Ne jamais laisser l'enfant se tenir debout dans la poussette.
- ▲ Pour éviter les pincements, ne pas plier ou déplier la poussette lorsque l'enfant est dans ou à porté de la poussette.
- ▲ Utilisez cette poussette uniquement sur des surfaces planes tels que des trottoirs et des routes, et à une vitesse piétonne.
- ▲ La poussette est conçu pour être utiliser à une vitesse piétonne uniquement.
- ▲ Ne pas utiliser en courant, patinant ...
- ▲ Toujours enclencher le frein de parking lorsque la poussette n'est pas en mouvement.
- ▲ Utilisez uniquement des accessoires et pièces détachées approuvées par Guzzie+Guss.
- ▲ Ne pas utiliser cette poussette si des pièces sont cassées ou manquantes.
- ▲ Lorsque la poussette n'est pas utilisée, veuillez la ranger dans un endroit sec et ombragé.
- ▲ La poussette n'est pas un jouet, ne laissez pas d'enfant jouer avec.

## CONTENU DE LA POUSSETTE >>

- |   |  |
|---|--|
| a. Le châssis de la poussette, comprenant le tissu du siège et un panier de rangement attachés. | Accessoires compris:<br>a. Couverture anti pluie |
| b. La capote et le 'rideau' arrière.  | b. Sangle de sécurité pour siège auto            |
| c. Les roues, 2 paires d'avants   |  |
| d. Sangle de transport (attachée au châssis)  |  |

## Pour commencer (Assemblage de la Poussette)

**IMPORTANT** : Avant de commencer l'assemblage de la poussette, assurez vous que vous avez toutes les bonnes pièces pour votre poussette et que ces pièces sont en bonne condition de fonctionnement.

1. Ouverture du châssis: Illustration 1
  - a. En ayant le châssis allongé sur le sol avec les poignées orientées vers le bas, vous trouverez un levier sur le coté droit du châssis. Ecartez le levier du châssis et soulevez les poignées avec votre autre main. Soulevez la poussette du sol laissant l'avant du châssis tomber à l'écart des poignées. Le châssis commencera à s'ouvrir. En tenant les poignées, placez votre pied sur le bouton noir au centre de l'arrière du châssis. Le fait d'appuyer vers le bas avec votre pied ouvrira complètement le châssis et le verrouillera en position ouverte.

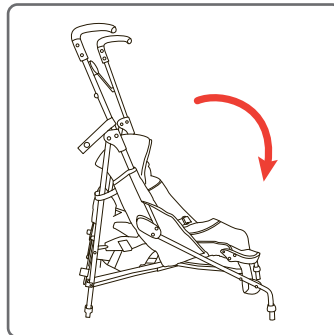
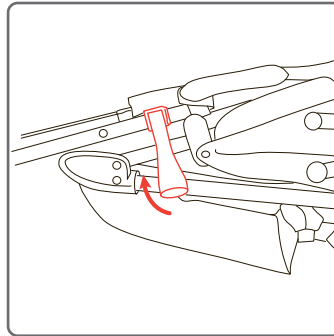

## Attachement des roues au châssis.

**NOTEZ** : Vous devriez lubrifier les roues avant de les installer. Utilisez un lubrifiant à base d'huile, et assurez vous de lubrifier l'arbre ainsi que les roues sur l'axe.

- a. Pour installer les roues avant, allongez la poussette sur son dos avec les roues arrières contre le sol. Il n'y a pas de droite ou gauche, les deux jeux se monteront deux cotés.
- b. Coulissez le cylindre de logement de roue avant sur le poteau avant du châssis de la poussette. Poussez le cylindre vers le siège jusqu' à ce qu'il se clique en place. Répétez la même procédure de l'autre coté.
- c. Pour retirer le logement de roue avant, cherchez une commande de déverrouillage sur le bas du cylindre de logement de roue avant. En pinçant les 2 languettes, coulissez le cylindre de logement de roue avant hors du poteau.

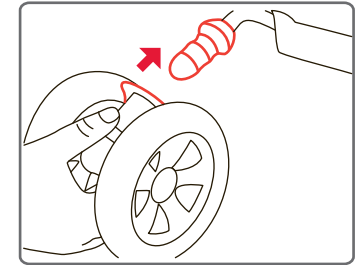

### Attachement de la capote:

1. Sur les deux cotés du châssis de la poussette vous trouverez une fixation rainurée rectangulaire. Coulissez la charnière de la capote sur l'une de ces fixations (du haut vers le bas). Assurez vous de pousser suffisamment pour que la charnière soit entièrement placée sur la fixation. (Vous sentirez un clique lorsque ceci a été compléter). Répétez sur le deuxième coté.

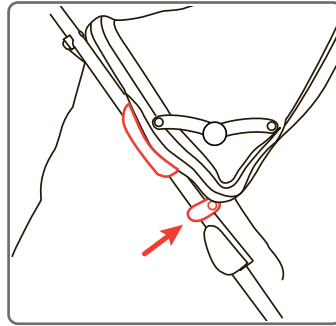

2. Juste au-dessus de la charnière, sur les deux cotés de la poussette, vous trouverez un rabat de tissu avec du Velcro sur l'intérieur, ceci s'attachera au tissu du siège.

3. Sur l'arrière du rabat de la capote, vous trouverez 2 boutons-pression, ceux-ci coïncident avec 2 boutons-pression sur l'arrière du siège.

### Pour retirer la capote

Détachez le velcro du tissu du siège et retirez les charnières des fixations en les coulisant vers le haut. Puis défaire les 2 boutons-pression sur l'arrière du siège.

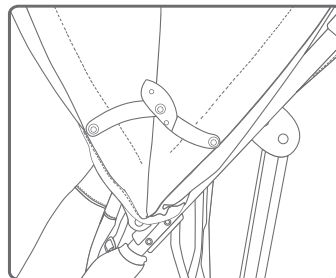

La poussette Guzzie+Guss G+G 104 Sparrow a été équipé avec une extension de luxe sur l'arrière de la capote, vous pouvez soit défaire la fermeture éclair pour l'étendre ou fermer la fermeture éclair pour raccourcir la capote.

### Utiliser Votre Poussette:

1. Harnais de sécurité : La poussette G+G 104 Sparrow est équipée d'un harnais de sécurité en 5 points qui doit être utilisé à chaque fois qu'un enfant est assis dans la poussette. La sangle de taille et les 2 sangles d'épaule sont ajustables pour correctement s'adapter à l'enfant utilisant la poussette.

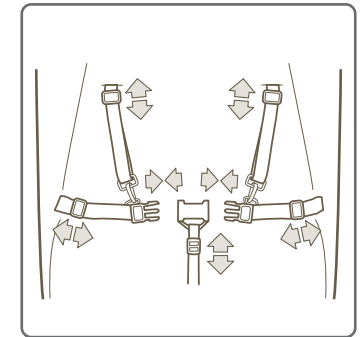

Insérez les deux connecteurs de la sangle de taille dans la boucle de l'entre-jambe. Le harnais des épaules est ajustable en hauteur et peut être régler en désenfilant la sangle d'épaule de sa position actuelle et en la renfilant dans la boucle de positionnement de la ceinture d'épaule à la hauteur désirée. La longueur des sangles d'épaule peut aussi être ajustée en glissant la boucle sur chaque sangle.

### Incliner le dossier du siège de la poussette :

a. Sur les deux cotés de la poussette, derrière le dossier du siège, vous trouverez deux glissières de libération. Soulever sur les deux glissières permettra au siège de s'incliner. Assurez vous que le siège est dans la même position des deux cotés, sinon le siège sera de travers.

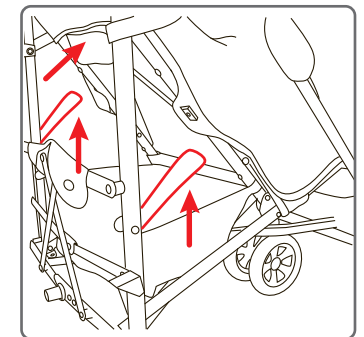

b. Pour relever le dossier du siège, soulevez l'arrière du siège en vous arrêtant à la position désirée.

### Pousser la poussette:

Les roues avant pivotantes peuvent être verrouillées en position stationnaire (pour qu'elles ne pivotent pas). Vous trouverez une languette levier noir sur le dessus de chaque logement de roue avant. Levez pour engager le mécanisme de verrouillage.

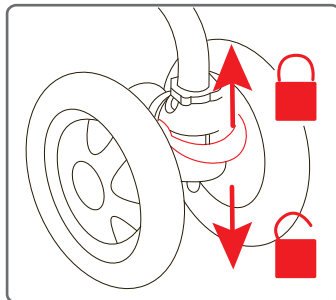

Les roues arrière sont équipées d'un système de frein qui est attaché au logement de roue arrière et visible derrière les roues. Chaque frein fonctionne indépendamment. Pour engager le frein, appuyez sur la pédale noire derrière chaque roue arrière. Toujours enclenchez les freins des deux roues.

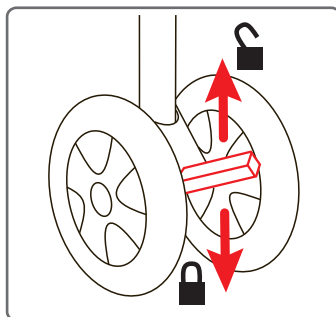

### Pliage de la poussette:

- Premièrement relâchez les barres tendeurs sur les cotés de la capote, et pliez la capote contre les poignées.
- Pour plier la poussette, commencez par soulever avec votre pied le bouton noir sur lequel vous avez appuyé pour ouvrir la poussette.

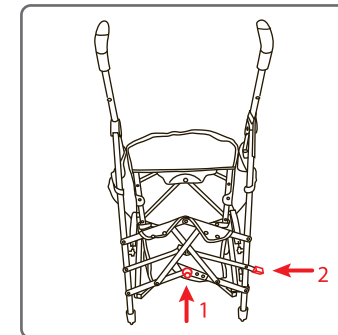

Une fois que vous avez relâché le croisillon avec votre pied, trouvez la pédale noire sur le côté droit à mi-hauteur du montant arrière droit du châssis.

Appuyez légèrement sur la pédale noire tout en poussant les poignées vers les roues avant.

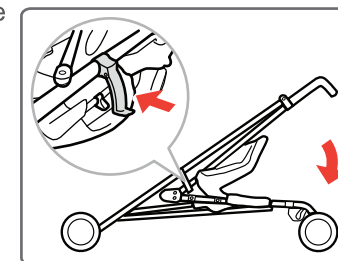

Poussez les poignées vers l'avant jusqu'à ce qu'elles soient contre les roues avant. Le verrou de fermeture sur le côté s'engagera automatiquement.

La poussette est équipée d'une sangle de transport pour l'épaule sur le côté gauche du châssis.

### Utiliser la capote

Vous trouverez une barre tendeur de chaque côté de la capote. Appuyer vers le bas sur la barre tendeur appliquera de la tension à la capote. Rappelez vous de relâcher les barres tendeur avant de plier le châssis de la poussette.

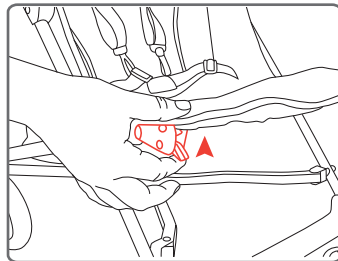

### Clôture de Repose Pieds:

La poussette Sparrow G+G 104 est équipée d'une clôture pour le repose pieds avant. Vous trouverez un rabat de chaque cotés attaché aux bouts du repose pieds. Soulevez le repose pieds jusqu'à ce que le rabat atteigne le panneau du cotés de la poussette. Sur l'extérieur du panneau de coté du siège, vous trouverez une bande de Velcro où le rabat doit être attaché. Utiliser la clôture du repose pieds ne remplace pas l'utilisation du système de harnais en 5 points lorsque l'enfant est allongé dans la poussette.

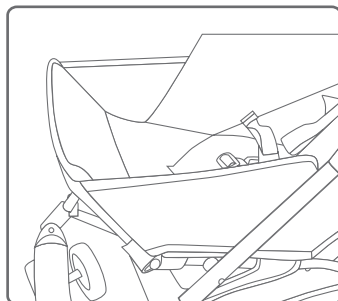

### Compatibilité sièges auto

La G + G104 Sparrow a la possibilité d'adapter un siège auto (certains modèles peuvent ne pas fonctionner).

D'abord, vous devez accrocher les sangles de sécurité du siège auto aux deux anneaux en forme de « D » situés de chaque côté du siège au niveau de la ceinture.

Ensuite, vous devez soulever le repose-pied à 90 degrés et fermer chaque côté du siège à l'aide du velcros.

Placez votre siège auto orienté vers les poignées, et reposant sur le repose-pied.

Veillez à ce qu'il soit bien sur le châssis de la poussette. Connectez les sangles par-dessus le siège auto, en vous assurant de les faire passer dans les fentes du siège auto.

Ajustez les sangles jusqu'à ce qu'elles soient bien serrées sur le siège et qu'il n'y ait pas de mouvement de votre siège auto.

**Attention:** assurez-vous que lorsque vous utilisez cette fonction, l'enfant soit toujours attaché dans le siège auto à harnais 5 points.



## ACCESSOIRES >>

Couverture anti pluie  
Ouvrez la capote et allongez la couverture anti pluie sur le bout de la capote, attachez les sangle Velcro sous le siège.

### VEUILLEZ NOTER:

La couverture anti pluie fonctionnera sur le siège seulement lorsque l'extension de capote n'est pas utilisée.

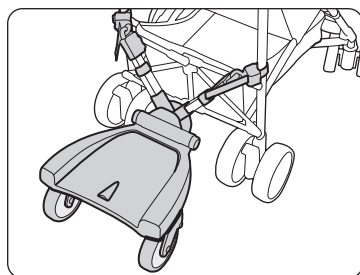

Autres accessoires disponible (Vendu séparément)  
Porte Gobelet Universel  
Hitch Universel

